



Умный замок

F22/F23

TTLock



ИНСТРУКЦИЯ

Руководство пользователя

> ПРИВЕТСТВИЕ

Благодарим вас за приобретение нашей продукции. Будьте уверены, что вы приобрели надежное и современное устройство для вашего комфорта и безопасности, которое прослужит вам долго при соблюдении простых правил эксплуатации.

Перед установкой замка рекомендуем внимательно прочитать эту инструкцию и в случае возникновения вопросов, обратиться к нашим специалистам: info@gimmel-locks.com

> СОДЕРЖАНИЕ

Комплектация _____	03	Приложение TTLock _____	11
Технические характеристики _____	04	Гарантийные обязательства _____	14
Установка _____	05	Гарантийный талон _____	14
Функции замка _____	07	Реестр внесенных пользователей _____	15
Использование замка _____	09		

КОМПЛЕКТАЦИЯ

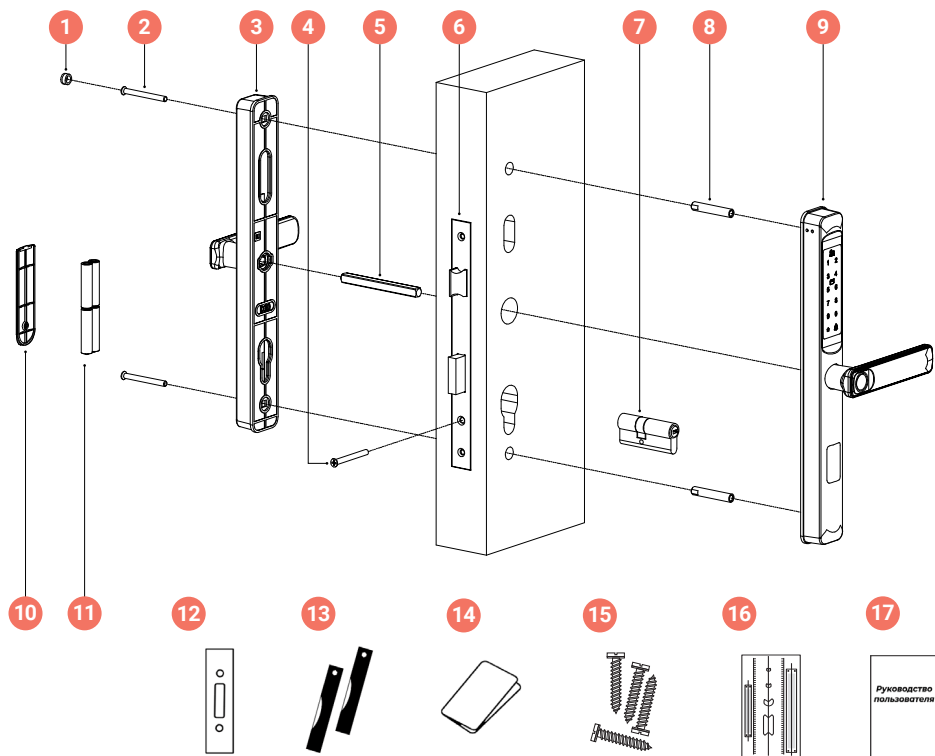

№	Наименование	Кол-во	№	Наименование	Кол-во
1	Заглушка	2 шт.	9	Внешняя ручка на планке	1 шт.
2	Крепежный винт	2 шт.	10	Крышка батарейного отсека	1 шт.
3	Внутренняя ручка на планке	1 шт.	11	Аккумулятор	1 шт.
4	Винт цилиндра	1 шт.	12	Ответная планка	1 шт.
5	Квадрат ручки	1 шт.	13	Механический ключ	2 шт.
6	Врезной замок	1 шт.	14	RFID-карта	2 шт.
7	Цилиндровый механизм	1 шт.	15	Монтажный комплект	1 шт.
8	Соединительная втулка	2 шт.	16	Установочный шаблон	1 шт.
			17	Руководство пользователя	1 шт.

ТЕХНИЧЕСКИЕ ХАРАКТЕРИСТИКИ

№	Характеристика	Показатель
1	Тип замка	Умный замок
2	Вид замка	Врезной, полуавтоматический
3	Вид применения	Входная дверь, для помещений
4	Назначение замка	Для металлических дверей и дверей из дерева
5	Толщина полотна двери	40-50 мм
6	Бэксет (дорнмасс)	DM35
7	Метод идентификации	Кодовая панель, RFID-карта 13.8-14.3 МГц, отпечаток пальца
8	Материал ручки	Металл/пластик
9	Материал замка	Нержавеющая сталь/металл
10	Звонок	Да
11	Камера	Нет
12	Дисплей	Нет
13	Количество отпечатков пальцев/паролей/карт	140
14	Количество цифр кода доступа	4-9
15	Время идентификации	<1 сек
16	Клавиатура	Сенсорные кнопки
17	Тип дистанционного управления	Bluetooth
18	Программа дистанционного управления	TTLock
19	Язык озвучки	Русский/Казахский
20	Напряжение питания	4 аккумулятора AAA
21	Срок службы батареи	До 1 года
22	Рабочая температура	От -20°C до +70°C
23	Рабочая влажность	20-93%, без конденсации
24	Цвет	Черный
25	Гарантия	1 год

> УСТАНОВКА

№	Описание	Рисунок
1	<p>Направление открывания ручки указано на упаковке. В соответствии с ним, и направлением открывания двери, проверьте и при необходимости переустановите направление язычка замка (если замок уже установлен, то пропустите этот шаг).</p>	
2	<p>Подготовьте отверстия для врезки замка согласно монтажному шаблону в комплекте замка.</p> <p>Вставьте корпус замка в дверное полотно и закрепите винтами или заклепками (если замок уже установлен, то пропустите этот шаг).</p>	
3	<p>Установите две монтажные втулки на планке внешней части ручки в соответствии с толщиной полотна двери.</p>	
4	<p>Установите квадратный стержень в корпус замка с внешней стороны двери. При необходимости укоротите стержень в соответствии с толщиной дверного полотна.</p>	

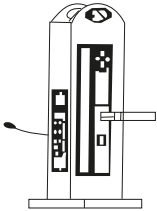
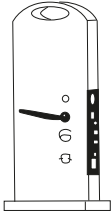
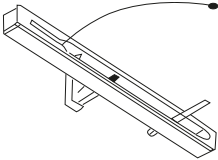
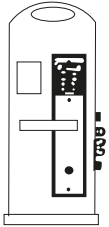
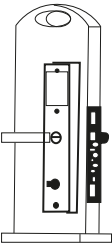
№	Описание	Рисунок
5	Проденьте шнур питания внешней ручки в отверстие двери и замка, и плотно прижмите планку ручки к двери.	
6	Установите квадратный стержень в корпус замка с внутренней стороны двери. При необходимости укоротите стержень в соответствии с толщиной дверного полотна.	
7	Кабель внутренней ручки соедините с кабелем внешней ручки и вставьте свободную часть кабеля внутрь проема дверного полотна. Не перегибайте кабель, чтобы исключить вероятность замыкания или обрыва кабеля.	
8	Крепежными винтами стяните между собой внешнюю и внутреннюю ручки на планке. Отверстие закройте заглушками. Установите батареи питания и закройте крышку батарейного отсека.	
9	Проверьте надежность установки и работоспособность замка. Поднимите вверх и нажмите вниз ручки с внешней и внутренней стороны двери, проверьте работу ночной задвижки и механического ключа.	

> ФУНКЦИИ ЗАМКА

№	Функция	Описание
1	Сброс до заводских настроек	Нажмите и удерживайте кнопку сброса настроек, после голосовой подсказки введите 000#, замок вернется к заводским настройкам, все данные и администраторы будут удалены.
2	Демо-режим	Для входа в демо-режим до добавления администратора введите 24679#. В этом режиме любой отпечаток пальца может открыть замок. Пароль в этом режиме: 123456. Для выхода из демо-режима добавьте пароль администратора.
3	Настройка пароля администратора	Необходимо установить при первичной настройке замка. Введите *12#123456# пароль администратора # пароль администратора #. Пароль по умолчанию 123456.
4	Изменение пароля администратора	Введите *12# исходный пароль администратора # новый пароль администратора # новый пароль администратора #.
5	Добавление отпечатка пальцев	Введите *80# пароль администратора #, далее следуя голосовым подсказкам прикладывайте палец к сканеру.
6	Удаление всех отпечатков пальцев	Введите *70# пароль администратора #.
7	Добавление пароля	Введите *80# пароль администратора # новый пароль # новый пароль #.
8	Изменение пароля пользователя	Введите *10# текущий пароль # новый пароль # новый пароль #.

№	Функция	Описание
9	Удаление всех паролей	Введите *71# пароль администратора # (пароль администратора не будет удален).
10	Добавление карты	<p>Введите *80# пароль администратора # и приложите карту.</p> <p>После успешного добавления карты, можно продолжить добавление других карт, либо нажать * или дождаться таймаута для выхода из режима добавления.</p>
11	Удаление всех карт	Ввести *69# пароль администратора#.
12	Режим «Свободный проход»	<p>После открытия замка, по умолчанию, замок автоматически закроется через 5 секунд.</p> <p>Для включения режима свободный проход, после открытия замка и до автоматического запираения, введите 123#.</p> <p>Для отключения режима свободный проход, после открытия замка, введите и удерживайте #.</p>
13	Фиктивный пароль	До и после ввода действующего пароля можно ввести дополнительно до 16 символов.
14	Изменение языка голосового меню	<p>Русский язык: Введите *39# пароль администратора #1#.</p> <p>Казахский язык: Введите *39# пароль администратора #2#.</p> <p>Важно: Если пароль администратора еще не добавлен, то вводите пароль по умолчанию - 123456.</p>

ИСПОЛЬЗОВАНИЕ ЗАМКА

№	Описание	Рисунок
1	<p>Открытие замка с помощью отпечатка пальца</p> <p>Поместите палец на сканер отпечатков пальцев как указано на рисунке, дождитесь сигнала «разблокировано» и поверните ручку вниз, чтобы открыть дверь.</p>	<p>Сканер отпечатка пальца</p> <p>Верное положение пальца</p> <p>Неверное положение пальца</p>
2	<p>Открытие замка с помощью пароля</p> <p>Пробудите кодовую панель касанием руки. Введите пароль и нажмите «#», дождитесь сигнала «разблокировано» и откройте дверь.</p>	<p>Кодовая панель</p>
3	<p>Открытие замка по карте</p> <p>Приложите карту к  на кодовой панели замка. Дождитесь сигнала «разблокировано» и откройте дверь.</p>	<p>Считыватель карт</p>

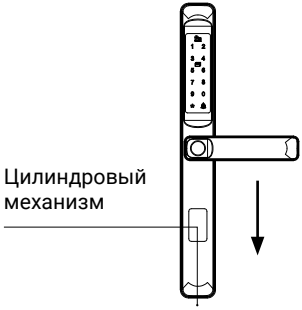
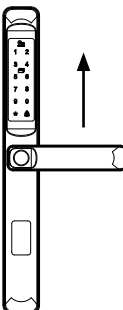
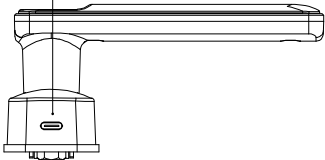
№	Описание	Рисунок
4	<p>Открытие замка с помощью механического ключа</p> <p>Если вы забыли пароль или у замка разрядился элемент питания, то открыть замок можно с помощью механического ключа.</p>	 <p>Цилиндровый механизм</p>
5	<p>Запирание замка</p> <p>Для запирания замка потяните ручку вверх. Данный способ подходит как для внутренней, так и внешней стороны двери.</p>	
6	<p>Аварийная (экстренная) подача питания</p> <p>При разряженных аккумуляторах и отсутствии механического ключа к замку можно подключить внешний аккумулятор или источник питания 5В1А, и открыть дверь как обычно.</p> <p>Незамедлительно замените элементы питания после открывания с помощью аварийного питания.</p>	 <p>Порт для подключения</p>

> ПРИЛОЖЕНИЕ TTLOCK*

Введение

TTLock – это приложение для управления умным замком, которое можно использовать для управления различными типами умных устройств, таких как: дверные, навесные, парковочные, сейфовые, велосипедные замки, пульта управления устройствами и т.д. Приложение и замок обмениваются данными через Bluetooth соединение и позволяют разблокировать, заблокировать, обновить оборудование, прочитать запись операции и т.д.

Регистрация пользователя

Скачайте и установите приложение TTLock на ваш смартфон. После установки приложения, необходимо пройти регистрацию. Регистрация для пользователей в России доступна по e-мэйл.



При регистрации указывайте действующий e-мэйл, так как на него поступит запрос на подтверждение регистрации.

iOS



Android



*инструкция имеет общий характер и служит для ознакомления с принципами программирования и пользования приложением TTLock. Пункты меню, функции и изображения могут отличаться от вашего устройства.

Добавление замка в приложении

После успешной регистрации, вам будет доступна функция - «добавить замок».

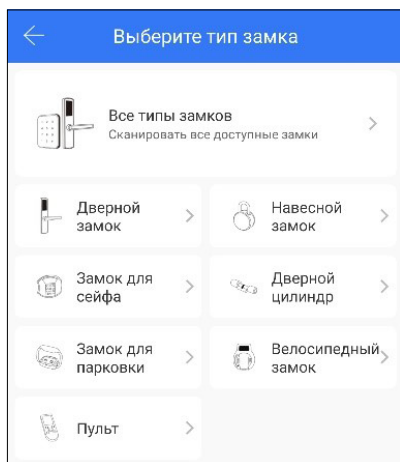

При добавлении замка в приложении, необходимо находиться рядом с замком и иметь устойчивое интернет-соединение на вашем смартфоне.

После добавления замка в приложении вы становитесь главным администратором этого замка и можете редактировать список пользователей, вносить изменения в настройки замка, добавлять карты доступа, отпечатки и пароли. Так же вы можете назначить дополнительных администраторов для управления настройками замка, внесения и редактирования пользователей.

Распределение прав пользователей

Первый пользователь, который добавил к себе замок в приложении TTLock, автоматически является для замка **главным администратором**. Главный администратор может быть только один, он обладает самым полным функционалом, может вносить изменения в настройки замков и управлять пользователями. Права главного администратора можно передать другому пользователю с сохранением всех настроек и пользователей в меню настройки замка.

Администратор — это пользователь, назначаемый главным администратором в меню настроек данного замка, который может вносить изменения в настройки замка и формировать список пользователей. Администратор может быть постоянным или временным, права администратора могут быть временно заблокированы. При удалении администратора могут быть также удалены все пользователи, созданные этим администратором.

Возможности приложения

Для управления настройками и функциями замка предусмотрены соответствующие пункты меню. Вы можете открывать/закрывать замок, добавлять/удалять пользователей, присваивать пароли и время доступа, смотреть статистику пользования замком.

Для управления замком удаленно необходимо подключить замок к сети интернет через встроенный модуль Wi-Fi. Если в комплектации вашего замка не предусмотрен данный модуль, подключение к сети интернет можно настроить через Wi-Fi шлюз, который приобретается отдельно.

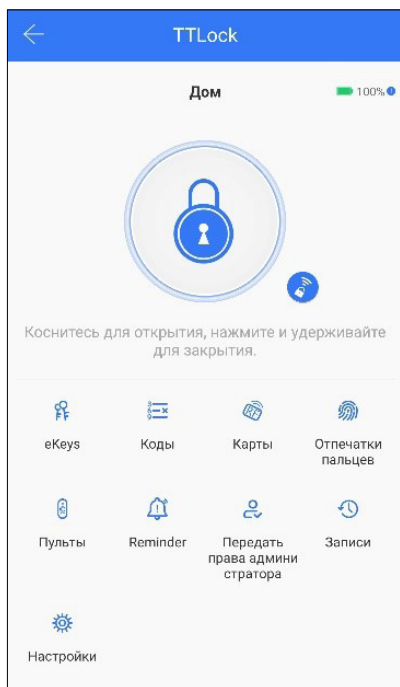

При внесении в память замка новых пользователей (карты, пароли, eKey, отпечатки), все данные синхронизируются с облачным сервером (lock2.ttlock.com) и у вас в облаке всегда остается резервная копия данных вашего замка. В приложении TTLock – есть возможность синхронизации данных (кроме отпечатка) одного замка с другим, вы можете запрограммировать один замок и скопировать из него данные на другие замки (кроме отпечатков).

Если замок настроен для работы только по Bluetooth соединению, то вы можете одновременно вносить eKey в память нескольких контроллеров используя приложение на смартфоне или web-кабинет TTLock (lock2.ttlock.com). Для этого вам не нужен никакой канал связи с замком (вся информация хранится на облаке и передается в смартфоны пользователей).

> ГАРАНТИЙНЫЕ ОБЯЗАТЕЛЬСТВА

Предприятие-изготовитель гарантирует соответствие замка требованиям безопасности при соблюдении потребителем правил хранения, монтажа и эксплуатации, изложенных в настоящем руководстве. Гарантийный срок эксплуатации замка составляет один год со дня продажи.

Предприятие-изготовитель оставляет за собой право отказать в гарантии при нарушении условий эксплуатации и правил установки замка.

Предприятие-изготовитель оставляет за собой право в любой момент вносить изменения в конструкцию, дизайн и комплектацию товара без предварительного уведомления. Гарантия не распространяется на замки, имеющие повреждения корпуса или подвергшиеся разборке потребителем. При покупке замка требуйте отметку даты его продажи в гарантийном талоне и проверяйте комплектность замка согласно данному руководству по эксплуатации. Гарантийные обязательства производителя обеспечиваются в соответствии с Законом РФ «О защите прав потребителей».

> ГАРАНТИЙНЫЙ ТАЛОН

Умный замок F22 TTLock

Умный замок F23 TTLock



ФИО покупателя

Адрес

Телефон

Серийный номер

Дата покупки

Дата установки

ДД ММ ГГГГ

ДД ММ ГГГГ

> РЕЕСТР ВНЕСЕННЫХ ПОЛЬЗОВАТЕЛЕЙ

№	Имя	№	Имя
1		26	
2		27	
3		28	
4		29	
5		30	
6		31	
7		32	
8		33	
9		34	
10		35	
11		36	
12		37	
13		38	
14		39	
15		40	
16		41	
17		42	
18		43	
19		44	
20		45	
21		46	
22		47	
23		48	
24		49	
25		50	

Инструкция доступна на сайте
gimmel-locks.com

